

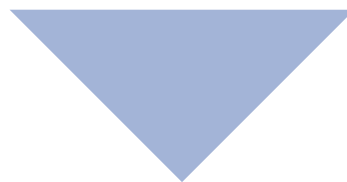

РЕКЛАМНИ УСЛУГИ



12

РЕКЛАМНИ БИЛБОРД ПОЗИЦИИ, РАЗПОЛОЖЕНИ НА ФАСАДАТА НА ИНТЕР ЕКСПО ЦЕНТЪРЪ



- Наем за период от 10 дни

Цена: 250 евро



- Наем за период от 1 месец

Цена: 580 евро



- Печат на Винил
(по желание)

Цена: 82 евро



ФОРМАТ

Размер на винила с подгъв –
519,5/189,8 см.

Подгъв – 30 мм от всяка страна,
които са включени в горепосочения
размер

Файл за печат: 1:1, TIFF, PDF-CMYK

Резолуция: 150 dpi

Цените включват монтаж и демонтаж на съоръженията

СРОКОВЕ

- Рекламните винили се приемат не по-късно от 7 работни дни преди началната дата на рекламния период
- Рекламни материали за печат се приемат 10 работни дни преди началната дата на рекламния период



3

РЕКЛАМНИ БИЛБОРД ПОЗИЦИИ, РАЗПОЛОЖЕНИ НА ФАСАДАТА НА ЗАЛА 1 И ЗАЛА 5 НА ИНТЕР ЕКСПО ЦЕНТЪРЪ

- Наем за период от 10 дни
Цена: 250 евро
- Наем за период от 1 месец
Цена: 580 евро
- Печат на винил (по желание)
Цена: 82 евро



Цените включват монтаж и демонтаж на съоръженията

ФОРМАТ:

Размер на винила с подгъв – 519,5/189,8 см

Подгъв - 30 мм от всяка страна, които са включени

в горепосочения размер

Файл за печат: 1:1, TIF, PDF, CMYK

Резолуция: 150 dpi

СРОКОВЕ:

- Рекламните винили се приемат не по-късно от 7 работни дни преди началната дата на рекламния период
- Рекламни материали за печат се приемат 10 работни дни преди началната дата на рекламния период



СХЕМА НА РЕКЛАМНИ ПОЗИЦИИ ВЪВ ФОАЙЕ

Рекламни позиции Advertising positions

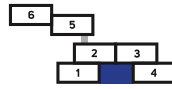

Main Lobby, Inter Expo Center
Централно фоайе, Интер Експо Център

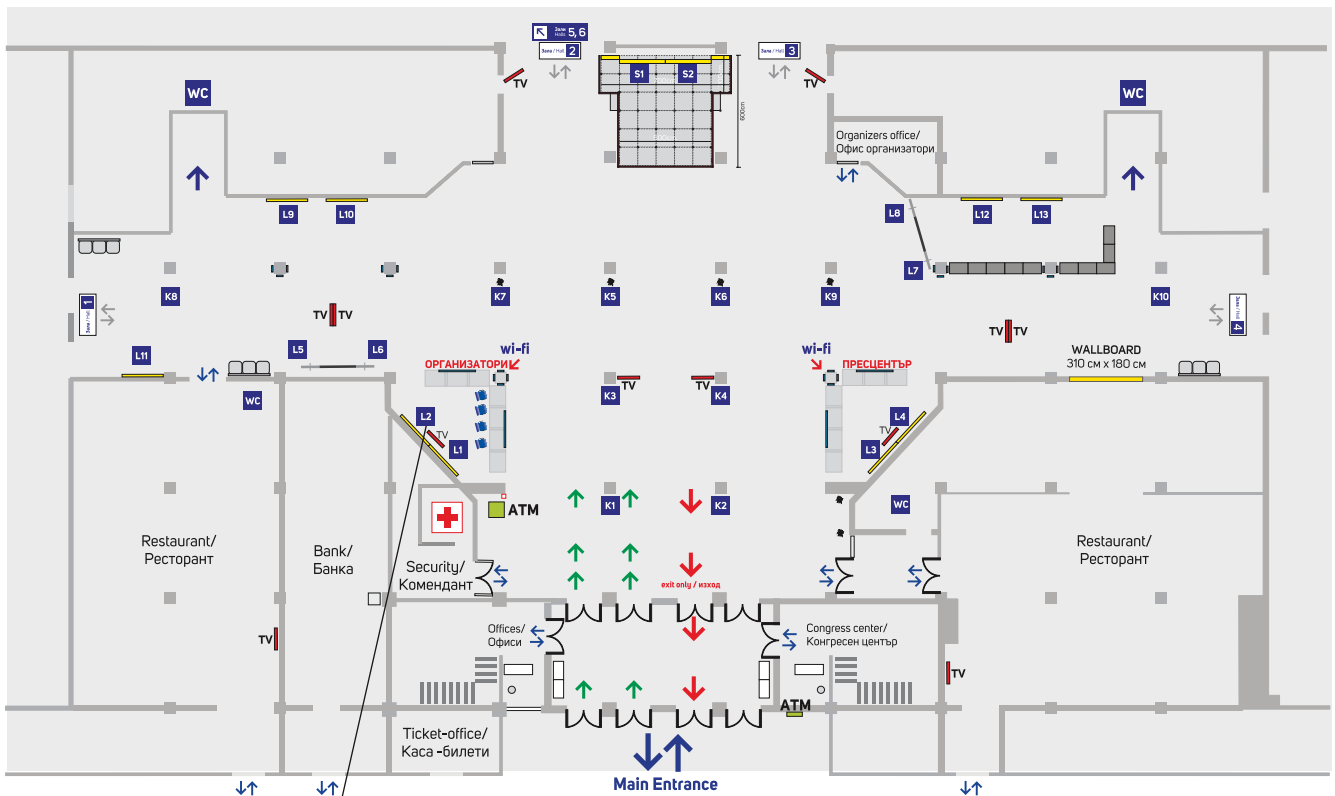

L

Светещи кутии/ Light boxes



СВЕТЕЩИ КУТИИ ЗАД БЮРО ИНФОРМАЦИЯ И ПРЕС ЦЕНТЪРЪ

- Наем на една светеща кутия за целия период на изложението с печат
Цена: 220 евро



Цената включва монтаж.

- Наем на една светеща кутия за целия период на изложението без печат
Цена: 170 Евро



Цената включва монтаж.

Може да видите разпределението на позициите на светещите кутии, обозначени с , в схемата на стр. 4

ХАРАКТЕРИСТИКИ/ПРЕДИМСТВА:

Лед осветление
Печат върху плат

ФОРМАТ:

Видим размер: 200/100 см
Файл за печат: 203x103 см,
1:1, TIF, PDF, CMYK
Резолуция: 150 dpi

СРОКОВЕ:

Файлове за печат се приемат
15 работни дни преди началото на рекламния период.

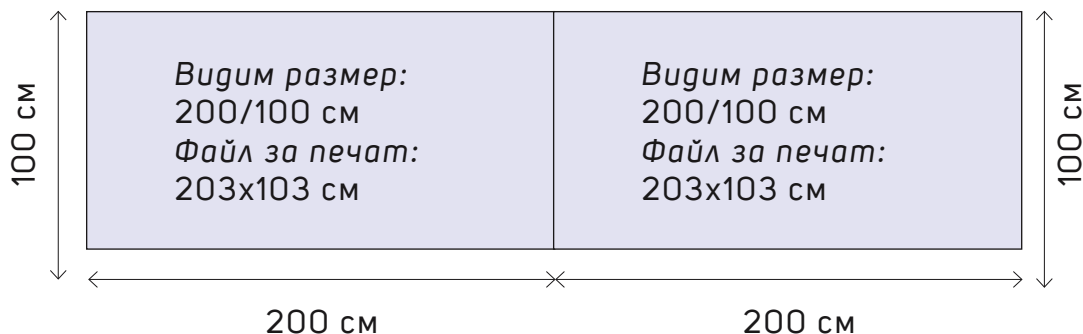

СВЕТЕЩИ КУТИИ НАД ГАРДЕРОБИ КЪМ ЗАЛИ 1 И 4 И НА ВХОДА НА ЗАЛА 1

- Наем на една светеща кутия за целия период на изложението с печат

Цена: 220 евро



Цената включва монтаж

- Наем на една светеща кутия за целия период на изложението без печат

Цена: 170 Евро



Цената включва монтаж

Може да видите разпределението на позициите на светещите кутии, обозначени с **L**,

в схемата на стр. 4

ХАРАКТЕРИСТИКИ/ПРЕДИМСТВА:

Лег осветление
Печат върху плат

ФОРМАТ:

Видим размер: 200/100 см
Файл за печат: 203x103 см,
1:1, TIF, PDF, CMYK
Резолуция: 150 dpi

СРОКОВЕ

Файлове за печат се приемат
15 работни дни преди началото на
рекламния период.

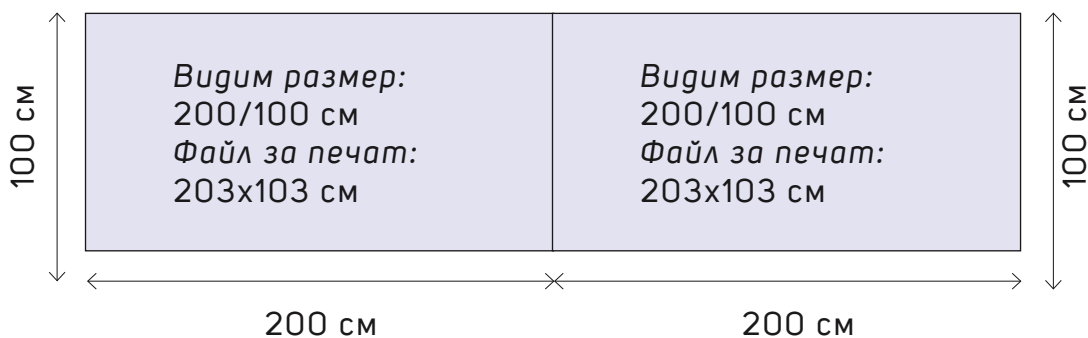

СВЕТЕЩИ КУТИИ КЪМ ЗАЛА 1 И 4

- Наем на една светеща кутия за целия период на изложението с печат
Цена: 220 евро

Цената включва монтаж

- Наем на една светеща кутия за целия период на изложението без печат
Цена: 170 Евро

Цената включва монтаж

Може да видите разпределението на позициите на светещите кутии, обозначени с **L**, в схемата на стр. 4

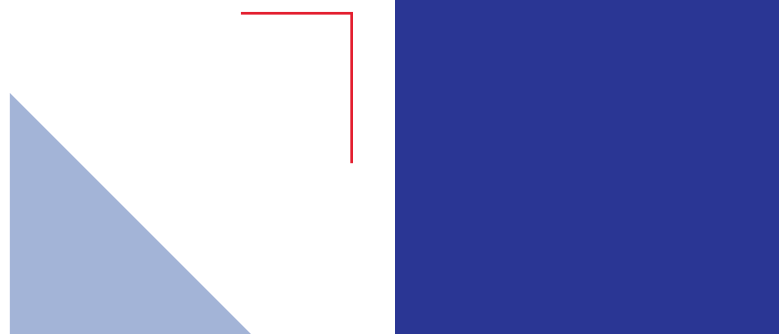

ФОРМАТ:

Видим размер: 100/200 см
Файл за печат: 103x203 см,
1:1, TIFF, PDF, CMYK
Резолуция: 150 dpi

ХАРАКТЕРИСТИКИ/ПРЕДИМСТВА:

Лег осветление
Печат върху плат

СРОКОВЕ

Файлове за печат се приемат 15 работни дни преди началото на рекламния период.

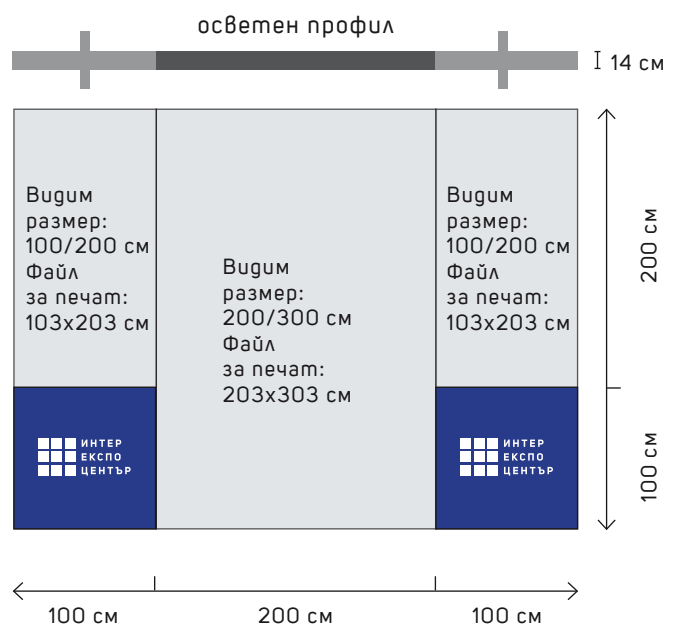

10

РЕКЛАМНО-ИНФОРМАЦИОННИ МОНИТОРИ, РАЗПОЛОЖЕНИ ВЪВ ФОАЙЕ

- Рекламен клип с продължителност до 30 сек. Цена: 300 евро
- Излъчване на лого до 5 сек. Цена: 200 евро

ФОРМАТИ:

- ЗА РЕКЛАМЕН КЛИП
Резолуция: 1920x1080 px;
Aspect ratio: 16:9;
Формат: MP4
- ЛОГА И СНИМКИ НА ЦЯЛ ЕКРАН
Резолуция: 1920x1080 px;
Формат: PNG или JPEG



Цените са пакетни и важат за периода на изложението

СРОКОВЕ

- Брой излъчвания на рекламни клипове и лога на ден - минимум 72 излъчвания на час в цялата система от 10 бр. монитори / 6 излъчвания на час на един монитор
- Рекламните клипове се приемат не по-късно от 7 работни дни преди началната дата на рекламния период



СТЕНЕН БОРД ЦЕНТРАЛНО ФОАЙЕ

- Наем за целия период на изложението с печат

Цена: 317 евро



- Наем за целия период на изложението без печат

Цена: 246 Евро



Цените включват монтаж и демонтаж на съоръженията

ФОРМАТ:

Файл за печат: 315x185,5 см

Видим размер: 312x182,5 см

Формат: TIFF, PDF-СМУК

Резолуция: 150 dpi, мащаб 1:1



ХАРАКТЕРИСТИКИ

Печат върху плат
Външно осветление

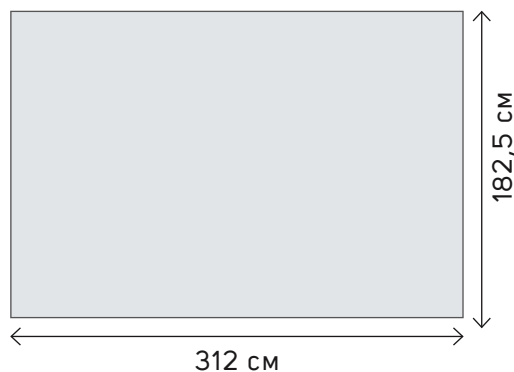

СРОКОВЕ:

- Рекламните материали се приемат не по-късно от 7 работни дни преди началната дата на рекламния период

www.iec.bg

РАЗПРОСТРАНЕНИЕ НА РЕКЛАМНИ МАТЕРИАЛИ

- Възможност за разпространение от представител на Вашата компания.
Цена: 240 евро
- Възможност за разпространение на рекламните материали в централно фоайе чрез зареждане на рекламни щендери.
За постоянно наличие на съответните материали следи отговорник от екипът на Интер Експо Център.
Цена: 260 евро

Цените са за целия период на изложението.



СРОКОВЕ:

Рекламни материали се приемат 3 работни дни преди началото на рекламния период.

РЕКЛАМНИ БАНЕРИ

- Възможност за онлайн присъствие за период от 2 месеца

формат:	160x93 px, jpg or gif	Цена: 400 евро	<input type="checkbox"/>
	240x400 px, jpg or gif	Цена: 600 евро	<input type="checkbox"/>
	226x188 px, jpg or gif	Цена: 500 евро	<input type="checkbox"/>

- Възможност за онлайн присъствие за период от 4 месеца

формат:	160x93 px, jpg or gif	Цена: 500 евро	<input type="checkbox"/>
	240x400 px, jpg or gif	Цена: 700 евро	<input type="checkbox"/>
	226x188 px, jpg or gif	Цена: 600 евро	<input type="checkbox"/>

- Възможност за целогодишно онлайн присъствие
Цена при запитване

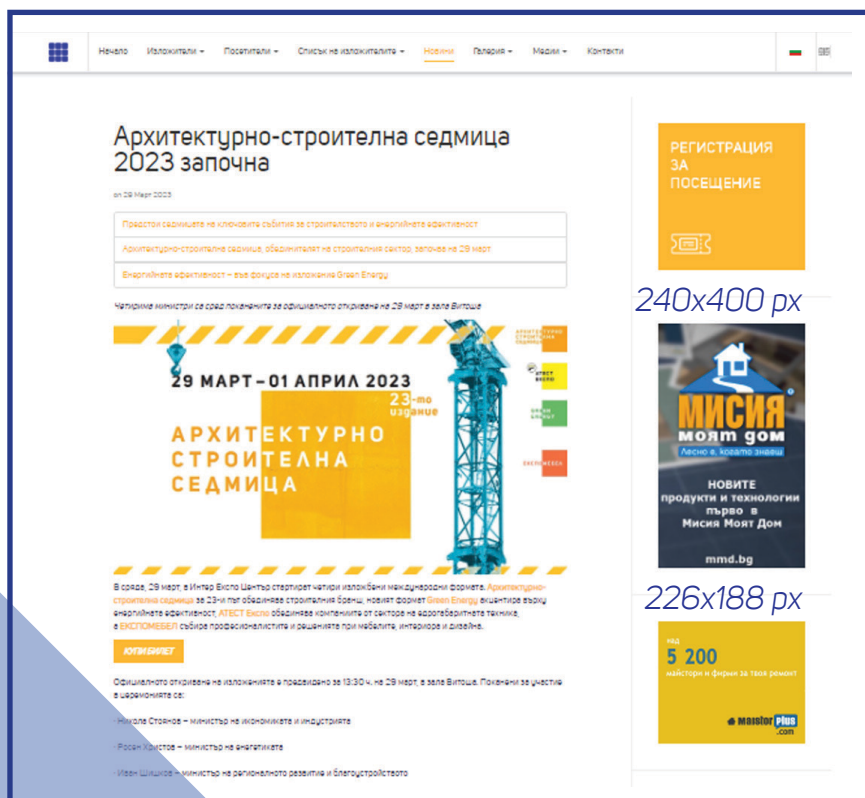

ОБЩИ УСЛОВИЯ

1. При интерес за участие моля направете предварително запитване дали е свободна съответната позиция и може ли да се закупи.
2. С подписването на настоящия Договор се заплаща цялата сума след издаване на проформа-фактура.
3. Фирми, които не са изложители, могат да заявят рекламни позиции, при условие че рекламираният продукт/ бранд не съвпада с тематиката на изложението.
4. Отказ от участие се приема до 30 (тридесет) дни преди началото на рекламния период. След този срок се дължи неустойка в размер на 20 % (двадесет процента) от стойността на услугата.
5. В случай, че печата се извършва от страна на ИНТЕР ЕКСПО ЦЕНТЪР, клиентът е длъжен в срок от 10 работни дни преди началната дата на рекламния период да предостави във векторен формат (CDR или EPS) своята визия в точните размери. Всички текстове трябва да са конвертирани в криви.
6. ИНТЕР ЕКСПО ЦЕНТЪР не носи отговорност за рекламни материали, непотърсени по-късно от 5 работни дни след изтичане на рекламния период.
7. С подписване на този договор рекламодателят декларира, че:
 - 7.1. Има законово, договорно или отстъпено по друг легален начин право да рекламира продукта, чиято реклама възлага.
 - 7.2. Носи отговорност за достоверността на информацията, съдържаща се в рекламните материали, които предоставя.
 - 7.3. Рекламните материали, които предоставя, не нарушават изискванията на приложимото законодателство за закрила на интелектуалната собственост.

ИНТЕР ЕКСПО ЦЕНТЪР не носи отговорност в случай, че някой от представените от рекламодателите експонати, рекламни материали и/или информация нарушават изискванията на приложимото законодателство за закрила на интелектуалната собственост.

СВЪРЖЕТЕ СЕ С НАС.

Пакетните предложения се менажират единствено от Интер Експо Център.

www.iec.bg

**За заявяване на рекламни
позиции, детайли и
специални предложения
моля обърнете се към:**

ВАЛЕРИ РАФАИЛОВ
Маркетинг и реклама
vrafailov@iec.bg
Т: + 359 (2) 9655 261